

革命老区乡村产业振兴的资源情境与行动逻辑*

——以江西瑞金红色产业发展为例

李晓园^{1,2} 徐威威¹ 朱天义³



(1. 江西师范大学管理科学与工程研究中心,江西 南昌 330224;

2. 江西师范大学商学院,江西 南昌 330224;

3. 江西师范大学政法学院,江西 南昌 330224)

内容提要:本文基于资源行动观,以革命老区江西瑞金红色产业为例,依据“资源情境—行动—结果”的分析框架,探讨革命老区地方政府在资源情境约束下,发展乡村产业的行为逻辑。研究发现:(1)政府行动目标及采取的行動策略受资源情境约束,即在不同的产业发展阶段,资源情境不同,地方政府资源行动也不同。(2)随着乡村产业从形成、发展到产业集聚,再到数字化转型各时序阶段演进,资源情境分别创造偶发机会、制度机会、战略机会和技术机会等,通过产业发展信念中介变量影响资源行动,使其行动策略呈现资源依赖、资源拼凑、资源编排、资源协奏的演变。(3)地方政府突破资源情境约束,促进产业发展的行动逻辑为:一是干预产业发展的边界因产业发展阶段而异,产业形成阶段以政府主导为主,产业发展阶段政府主导地位需弱化,产业集聚阶段以政府引导市场为主,产业转型阶段政府与市场双轮驱动;二是政府可基于产业发展阶段确定资源情境的创建重点,以获得更多的发展机会;三是及时准确地捕捉机会窗口,不断增强产业发展信念,并实施相应的行动策略。本研究探究地方政府促进乡村优特色产业行为背后的逻辑,丰富了政府与市场在产业发展中的责任与边界研究,对乡村产业振兴具有实际指导价值。

关键词:资源情境 行动逻辑 乡村产业 地方政府 革命老区

中图分类号:F592.7 **文献标志码:**A **文章编号:**1002—5766(2022)12—0064—19

一、引言

培育壮大乡村产业,必须突出特色优势。遵循比较优势发展产业,是实现快速发展、消除贫困和收入收敛的最好办法(林毅夫,2017)^[1]。红色产业成为革命老区着力发展的优势特色产业,也是其基于红色资源禀赋的比较优势所在。由于地处山区,远离经济中心,产业发展基础薄弱,许多革命老区红色产业发展面临劳动力外流、乡村空心化等现实困境(苏毅清等,2020)^[2]。然而,现实

收稿日期:2022-08-11

* 基金项目:国家社会科学基金重点项目“互联网赋能相对贫困识别与治理长效机制研究”(20AGL032);江西师范大学研究生创新基金项目“革命老区乡村文化产业振兴的政府行为逻辑及影响因素研究”(YJS2022015)。

作者简介:李晓园,女,教授,管理学博士,博士生导师,研究领域是地方政府治理与乡村振兴,电子邮箱:lx_y_0409@163.com;徐威威,男,博士研究生,研究领域是管理科学与工程,电子邮箱:1023511719@qq.com;朱天义,男,副教授,管理学博士,硕士生导师,研究领域是马克思主义政府理论,电子邮箱:1832802396@qq.com。通讯作者:李晓园。

中也有不少革命老区红色产业发展壮大,不仅形成产业集群,还成为带动农民增收致富的重要支撑,发展成为名副其实的优势特色产业。红色产业不仅有一般产业的经济特性,还具有独特的红色基因传承和教化功能,相较于一般产业发展,政府干预更多。因此,红色产业发展差异的背后,一定有着与之相适配的政府行为逻辑。

关于政府在产业发展中的行为逻辑研究,大体上可分为两种竞争性的观点。一种观点认为政府不应干预,当好“守夜人”即可(张维迎,2017)^[3];另一种观点认为应积极干预市场,有为政府应当与有效市场相结合(林毅夫,2017)^[1]。两种观点争论的本质是政府和市场的边界问题。前一种观点认为产业发展完全是市场配置资源的结果,把市场看作是完全竞争的,否认了市场失灵的存在。然而,资本是逐利的,在革命老区等经济基础薄弱的地区,乡村产业的发展早期阶段需要投入大量的资源(邵平桢,2016)^[4],同时可能面临无法获得预期产出甚至零产出的风险,资本进入的意愿性不强,仅依靠市场促进红色产业发展非常困难。后一种观点认为市场具有自发性、滞后性、盲目性,通过政府的主动干预,可以弥补市场缺陷。如政府主动作为,可吸引资本进入经济基础薄弱的革命老区。但实践中,有些地方积极干预,但却未能收到良好成效。这两种观点产生分歧的根本原因是未考虑到政府与市场作用的边界因产业发展的进程不同而不同。

根据纳特和巴可夫(2016)^[5]的公共部门战略管理过程的六阶段模式,本文认为资源环境评估是公共部门战略选择的重要环节,资源环境是政府干预产业发展行动的约束条件,是政府确定资源行动目标和策略的基础。因此,本文从资源行动观视角,基于“资源情境—行动—结果”的分析逻辑,以有“共和国摇篮”之称的瑞金市为例,剖析瑞金市红色产业发展进程中,资源情境、政府资源行动以及行动结果间的关系,探究革命老区乡村产业发展中的政府行动逻辑。本研究将厘清产业发展中政府与市场作用的边界,为两种竞争性观点提供学理性解释,对促进乡村产业特别是红色产业发展具有实际指导价值。

二、文献综述

1. 产业发展中的政府与市场关系

关于我国政府在产业发展中的行为,学术界存在两种学派之争。一是奥地利经济学派,国内以张维迎为代表,主张“弃产业政策”,认为应当是“有限政府”甚至“最小政府”。该学派认为产业政策是一种集中化的决策模式,需要政府官员对产业准确预测,但由于人的认知能力有限,新产业是无法预见的,且政府官员也不具备企业家的市场警觉性和判断力,产业政策注定会失败(张维迎,2017)^[3];产业发展完全是市场配置资源的结果,而产业政策则会引致市场出现区别对待,滋生寻租行为;政府只需当好“守夜人”,为自由竞争的市场提供良好的制度环境(高文和王任,2007)^[6],自由竞争可以达到市场出清的“帕累托”状态(朱富强,2019)^[7]。二是新结构经济学派,以林毅夫为代表,主张“存产业政策”,应当是“有为政府”与“有效市场”相结合。该学派认为,产业发展仅依赖有效市场是不够的,还需要有为的政府(林毅夫,2020)^[8]。政府要因势利导,引导资源要素流入和集聚,要加强对宏观经济的决策控制(卢福财和王守坤,2021)^[9]。在产业发展升级的过程中,政府主要发挥两方面作用:一是对“第一个吃螃蟹的企业家”提供必要的激励,鼓励企业家进入新产业、探索新技术;二是要为新兴产业发展提供基础设施和制度环境(林毅夫,2017)^[1]。我国地方政府在产业发展中的积极性和作用远甚于西方的地方政府(丘海雄和徐建牛,2004)^[10],地方政府具有社会根植性,它们往往能从本地的实际出发并更具有发展地方经济的责任感(Schmitz和Musyck,1994^[11]; Brusco,1990^[12]),如政府行为对产业空间均衡产生深刻影响(乔彬等,2019)^[13]。

政府促进产业发展的行为必须考虑环境因素,否则政府自身的局限性及其缺位、越位行为将对产业发展产生负面影响(孙盼盼和夏杰长,2017)^[14]。政府干预产业行为主要受资源禀赋、社会、制度、技术等多种因素影响。资源贫瘠会降低产业培育成功的概率,资源富裕有利于产业培育和发展(王卓和胡梦珠,2019)^[15]。随着社会公众行为观念、社会关系的变化,地方政府的价值治理机制也必须做相应调整(周尚君,2021)^[16]。特定的制度环境可以催生新企业,降低交易费用,达成集体行动(Maskell,2001^[17];Gregersen和Johnson,2001^[18]);市场体制的地方差异会造成农业产业化发展的地区间差异,在引领体制的条件下,地方政府可实现产业的整合,而在自发体制条件下,产业获得外部资源和形成更大市场的可能性降低(符平,2018)^[19]。大数据时代背景下,数字化技术对地方政府的发展战略和产业行为也产生深刻的影响(谭海波,2021)^[20]。

2. 革命老区乡村产业发展中的政府角色

革命老区是指土地革命战争时期和抗日战争时期,在中国共产党领导下创建的革命根据地。它们分布在全国27个省、自治区、直辖市的1300多个县(市、区)^①。受自然、交通、区位等多重因素影响,其产业发展相对落后(程名望等,2020^[21];朱天义和黄慧晶,2022^[22]),主要面临产业发展基础薄弱、内生动力不足、特色优势产业规模小、发展水平滞后等问题(陈雄根,2007^[23];刘晓丽和朱晓,2010^[24];张崇明等,2019^[25])。为破解革命老区产业发展中面临的现实问题,需发挥政府在其中的重要作用。中国产业扶贫实践表明,政府主导是产业扶贫的主流(李卓和郑永君,2022)^[26],政府以其强制能力、分配能力和规范能力,实现有效的制度供给与公共服务供给(于建嵘,2019)^[27]。例如,要把优化营商环境、培育经济新动能和培育先进服务业作为革命老区政府治理的重要任务(张明林和曾令铭,2020)^[28];要从产业转型与优化、资源联动组合等方面着手优化产业结构(朱媛媛等,2021)^[29];要因地制宜地选择产业发展项目、挖掘地方特色资源,加强基础设施建设,发挥互联网赋能作用,推动资源跨界融合,优化配置(李骁园等,2022)^[30],以促进乡村产业发展。

3. 资源行动观视角下的区域产业发展

公共部门战略管理理论认为,政府战略的制定过程要符合情境(方振邦和罗海元,2011)^[31]。情境是组织战略的基点,是影响组织行为的重要因素。组织的资源情境影响其资源行动(孙彪,2017^[32];林菁菁等,2021^[33])。企业在发展初期面临的资源情境约束较弱,会采取资源拼凑的行为(Baker等,2003)^[34]。组织在不同的发展阶段所采取的资源行动,应立足于自身所处的资源情境(Sirmon等,2011)^[35]。资源是产业发展的基础,也是政府制定和执行产业发展战略必须考量的情境因素。政府和市场是资源配置的两种手段,前者是“有形的手”,主动性较强;后者是“无形的手”,自发性较强。不管是“有形的手”还是“无形的手”,都要以资源为基础。资源行动观是目前研究组织资源管理行为的重要理论基础(Sirmon等,2011^[35];林菁菁,2019^[36])。

资源行动观主要探讨组织如何调配资源,获取竞争优势,涉及三个关键词:资源情境、资源行动和行动结果。资源情境是资源行动的约束条件,行动结果是资源行动的产出。

(1)资源情境。资源情境由资源和情境组成。资源既包括有形资产形式的自然资源,也包括无形资产形式的技术、资本等(徐世勇和李超平,2017)^[37];而情境是组织行为在此时此地的约束(制约)条件,涉及文化、政策、制度等因素(韩巍,2009)^[38]。有学者认为资源情境包括资源基础、市场情境、技术情境、国家政策等(张璐等,2021)^[39];还有学者提出了制度情境,包括制度规制环

① 中国共产党新闻网. 革命老区[EB/OL]. <http://dangshi.people.com.cn/GB/151935/164962/index.html>, 2022-6-4.

境、制度规范环境、制度认知环境(范柏乃和盛中华,2022)^[40]。本文将资源情境界定为地方政府采取资源行动,促进产业发展的约束条件,包括资源基础(自然资源、技术、资本等)、群众心理、制度情境、市场结构等。

(2)资源行动与行动结果。资源行动有广义和狭义之分。狭义的资源行动是资源的获取、积累和剥离,稳定、丰富和开拓,动员、协调和部署(Sirmon和Hitt,2003)^[41];广义的资源行动是所有管理者对组织内外部资源进行的整合性行为(林菁菁等,2021)^[33]。进一步,有学者将资源行动分为资源拼凑、资源编排、资源协奏(米莉和苗馨,2021)^[42]。其中,资源拼凑强调“凑合简单利用手边资源”“突破资源约束”(王扬眉等,2019)^[43];资源编排主要聚焦于组织核心能力的有序建设(苏敬勤等,2017)^[44];资源协奏聚焦于核心能力的提升以及多元化的发展(苏敬勤等,2017)^[44]。也有学者认为资源行动包括资源拼凑和资源优化,其实质都是为了实现既定机会开发目标(崔永梅等,2021)^[45]。本文将资源行动定义为地方政府为促进产业发展而采取的汲取、整合和配置资源的行为,包括行动目标、行动主体(地方政府与其他参与主体)、行动策略。在此基础上的产出即为行动结果,包括产业的社会效益和经济效益。

资源行动观强调组织情境的作用,即组织如何在变化的情境下采取适配的行动(余义勇和杨忠,2022)^[46]。区域产业是基于区域特定条件而发展的(贺灿飞,2018)^[47],区域产业结构深受国家战略的影响(陈喜强等,2017)^[48],地方政府会基于信息搜寻对区域产业发展前景做出预判,进而采取行动培育产业(马草原等,2021)^[49]。因此,在区域产业发展的不同阶段,政府要根据所处的情境,采取行动,发挥恰当的作用。如,区域产业发展初期,市场波动性较大,地方政府可通过税收政策优惠等手段引进一批优势企业;到了成长阶段,就要更加注重顶层设计;到成熟阶段,政府要在技术改造层面加以引导和支持(田卫东和王树恩,2010)^[50]。

梳理文献可知,关于我国政府促进产业发展行为研究,主要集中于两方面:一是理论层面的政府与市场关系之争,二是实践层面的政府角色与功能。从理论层面来看,奥地利经济学派认为政府的角色仅仅是“守夜人”;而新结构经济学派则认为不仅要发挥市场在资源配置中的决定性作用,政府也要发挥因势利导的作用。这两种观点均秉持新古典的经济学方法(林毅夫等,2021)^[51],对产业发展产生深远的影响。然而,现实是,政府主导的地方产业发展并非都发展良好,市场主导的地方产业发展也有优有劣,奥地利经济学派不能很好地解释这种现象。一味强调市场作用而忽略政府作为的观点有失偏颇;新结构经济学派强调政府有为与市场有效结合,但却对政府什么时候有为?如何有为?如何与市场有效结合?即政府与市场作用的边界在哪里的关键问题涉猎不多,有待进一步深入探讨。从实践层面研究来看,已有研究主要从资源禀赋、社会、制度、技术等视角对政府干预产业行为进行研究,但多为某一时段的情境研究。对案例进行纵深解剖,从产业发展进程来研究政府行为逻辑的很少,导致对政府行为规律的研究仅局限于某一阶段,系统性不够。红色产业作为革命老区乡村优势特色产业,集经济发展与资政育人、红色基因传承功能于一体,相较于一般产业发展,政府干预更多。因此,本文基于公共部门战略管理理论,引入资源情境变量,从资源行动观视角,按照“资源情境—资源行动—行动结果”资源管理过程,构建资源情境与地方政府行为互动的分析框架(如图1所示),剖析瑞金市红色产业发展中的资源情境、政府行为和产业发展结果,以探究资源情境对地方政府干预乡村产业发展行为的影响机制及政府行动逻辑。地方政府在第一个阶段的资源情境约束下实施资源行动,形成相应的行动结果,该行动结果又成为下一阶段资源情境的组成部分,影响下一阶段的资源行动,如此循环往复,螺旋式上升。



图1 资源情境影响地方政府促进乡村产业发展行为的分析框架

三、研究设计

1. 研究方法

本研究采用探索性单案例研究方法,探索资源情境对地方政府行为的影响机制及政府行动逻辑。案例研究方法具有探索性功能,是一种普遍运用的理论建构方法,适宜回答某一事件和现象“如何”或者“为什么”的问题(李海东等,2021)^[52]。与多案例研究相比,单案例研究将时间维度纳入了考量,能够纵向深入分析某一现象,通过描述分析案例的现象探索出一般规律及特殊性(张璐等,2020)^[53]。

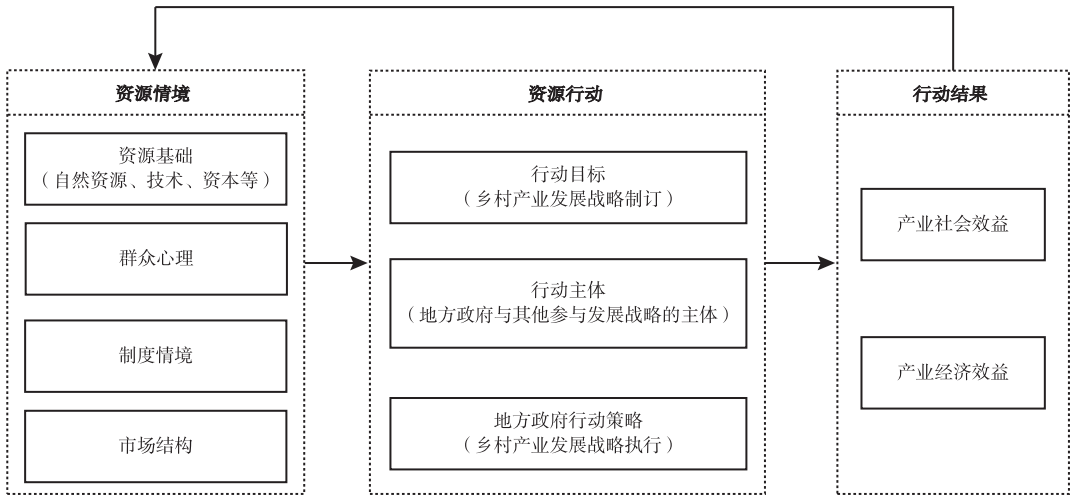
2. 案例选择

革命老区覆盖除西藏、青海、新疆以外的全国 28 个省级行政区,考虑数据的典型性、可获得性与研究的便利性,遵循理论抽样原则和启发性原则,本文选取江西瑞金红色产业为研究案例。瑞金市具有如下突出特点:(1)瑞金有着“共和国摇篮”“红色故都”之称,享誉中外,是中国共产党创建的第一个全国性红色政权——中华苏维埃临时中央政府所在地,市域内革命旧址、历史遗迹、史料文物等红色文化资源分布广、体量大、种类全、价值高。(2)作为红军政权中心和长征出发点的江西瑞金,早在 1999 年就提出“红色旅游”概念,于 2005 年、2021 年分别入选“30 条全国红色旅游精品线路”和“建党百年红色旅游百条精品线路”,现已被验收认定为江西省全域旅游示范区。(3)瑞金红色产业历经 20 余年的发展,在充分借助内外部资源主体力量的基础上,整合利用、有序编排、协同开发红色资源,形成由点成线、由线成面的整体的红色产业体系,产业发展比较成熟。

3. 数据收集

本文严格按照数据收集的三角验证,通过多渠道获取数据,提高数据的科学性和完整性(苏敬勤和刘静,2013)^[54]。数据来源于第一手资料和第二手资料。数据收集分为三个阶段:第一个阶段实地调研瑞金市文广新旅局、叶坪镇政府、壬田镇中潭村,了解瑞金红色资源保护和开发情况、红色产业的发展状况及经济效益、政府行为,获取第一手资料;第二阶段通过百度、中国知网、政府官网等途径获取第二手资料,在百度引擎、中国知网检索“瑞金市红色产业”和“瑞金市红色文化产业”,政府官方网站搜索工作报告、工作计划、工作总结等文件;第三阶段实地调研瑞金市中央革命根据地纪念馆、红色教育培训教育产业发展领导小组办公室、华屋乡村旅游发展有限公司,获取第一手资料。对于缺失数据及未尽说明,通过邮件或电话进行收集和确认。数据资料收集方式如表 1 所示。

表 1 数据资料收集方式

资料来源	资料来源	访谈时间	字数	获取方式	获取目的
一手资料	瑞金市文广新旅局	120 分钟	1.3 万字	半结构式访谈、电话、邮件	了解瑞金市红色资源总体概况及红色产业发展历程、现状、政府政策演变
	瑞金市叶坪镇政府	120 分钟	1.3 万字	半结构式访谈、观察	了解叶坪景区发展情况,景区发展历程、政府行为
	瑞金市壬田镇中潭村	60 分钟	0.6 万字	半结构式访谈、观察	了解罗汉岩景区资源,政府行为、景区对村民带来的经济效益
	瑞金市中央革命根据地历史博物馆	120 分钟	1.2 万字	半结构式访谈、观察	了解纪念馆发展历程,馆藏文物情况、政府行为
	瑞金市红色教育培训教育产业发展领导小组办公室	60 分钟	0.7 万字	半结构式访谈、邮件	了解瑞金市红色培训产业发展状况、政府行为
	瑞金市华屋乡村旅游发展有限公司	120 分钟	1.2 万字	半结构式访谈、观察	了解公司的发展历程、政策支持情况与发展困境、经济效益
二手资料	新闻、期刊、官网等	—	31 万字	百度搜索、CNKI 检索、政府官网	了解瑞金市红色资源状况、红色产业发展历程、重大事件,与一手资料形成佐证

资料来源:作者整理,“—”表示无该项内容,调研时间为 2021 年 7—8 月

4. 数据分析

参考现有研究(张媛等,2022^[55];张延平等,2020^[56])对案例数据分析的建议,研究团队在数据分析的过程中,反复思考研究主题、案例的原始数据、理论依据三者之间的联系,具体的数据分析流程如下:

第一,原始数据的整理。为清晰了解瑞金市红色产业的发展脉络,研究团队将重大事件标出,按照时间顺序排列,并将产业发展划分为四个阶段,同时根据划分的时间段,依序分类整理资料。

第二,数据编码分析。一是研究团队共同识别出关键构念、主要过程和重要理论逻辑,形成构念编码表;二是将研究团队分为 4 个小组,分别参照构念编码表,对四个阶段的每条数据进行编码;三是研究团队对编码的结果进行讨论和分析。在编码的过程中,为了保证结果的可靠性与准确性,各小组内部及小组间均对资源情境、资源行动、行动结果三个构念的编码结果进行充分讨论,对任一不符合或者有疑问的编码结果进行反复商榷和斟酌,并征询第三方人员的意见。基于此,形成瑞金市红色产业发展各阶段的资源管理过程。

第三,模型检验与对比分析。研究团队根据已有的理论基础和研究目的,构建资源情境影响地方政府资源行动的作用机制,并对比瑞金市红色产业发展各阶段的资源管理过程,分析政府促进产

业发展的行动逻辑。研究模型构建后,为进一步增强结论的可靠性,不断进行“原始数据—构念关系—分析框架”的迭代,通过大量数据验证研究结果,并与访谈对象沟通确认是否合理。

四、案例分析

瑞金市为江西省直管县级市,行政区划隶属于赣州市,是原中华苏维埃共和国临时中央政府所在地。20世纪80年代末,全国总工会拨款45万元对其在瑞金的工会旧址进行修复和保护,掀起了瑞金革命文物保护热潮。2005年,瑞金市提出旅游业要从参观接待型向市场运作型转变,进行体制改革,旅游局管统筹,旅行社按照商业化运作接待服务。2012年,《国务院关于支持赣南等原中央苏区振兴发展的若干意见》出台,瑞金市提出全力打造红色产业聚集基地。2015年,瑞金市获批“共和国摇篮”5A级景区,积极探索“互联网+旅游”的发展模式,发展智慧旅游。目前,瑞金市形成由点成线、由线成面的整体红色产业体系,正在大力推进红色产业数字转型。其红色产业发展历经四个阶段,具体过程和关键事件如图2所示。



图2 瑞金市红色产业发展历程

1. 红色产业形成阶段(20世纪80年代末—2005年)

(1)资源情境。瑞金市革命历史遗迹点多面广,拥有红井、中华苏维埃第一次和第二次全国代表大会大礼堂等革命旧址群上百个,红色文化底蕴深厚,比较优势明显。20世纪80年代以前,由于战争创伤及长期以来地方政府保护不足,红色资源毁损严重。80年代末,全国总工会拨款45万元对其在瑞金的旧址进行修复和保护,此举引起极大反响,1991—2003年间先后有24个国家部委共捐助1949万元修复旧址^①。21世纪初,适逢纪念红军长征70周年、纪念邓小平诞辰100周年等重大事件,作为原中央苏区的儿女,瑞金市人民群众感到格外自豪和激动,对党和政府的特殊情怀进一步增强,对政府帮扶脱贫的期望更加强烈。据统计,苏区时期只有24万人口的瑞金,有5万人参加红军和地方武装,3.5万人参加长征,其中1.08万人牺牲在长征途中,对中国革命贡献巨大^②。然而,此阶段受部门条块分割影响,一个景点的主管部门涉及旅游、文化、宗教等多方面,往往互相掣肘、效率不高。加之红色旅游景区交通、住宿等配套设施不完善,旅游业所需要的规划、策划、开发和管理人才匮乏,影响红色旅游资源开发。

(2)资源行动。组织与个体一样,具有努力获取、保持、培育和保护其所珍视的资源的倾向。在此阶段资源情境约束下,瑞金市以红色资源保护为行动目标,于1999年出台《瑞金革命文物保护管理规定》,正式启动“认护革命文物”方案,并采取了一系列行动策略。一是建立府际关系网络。

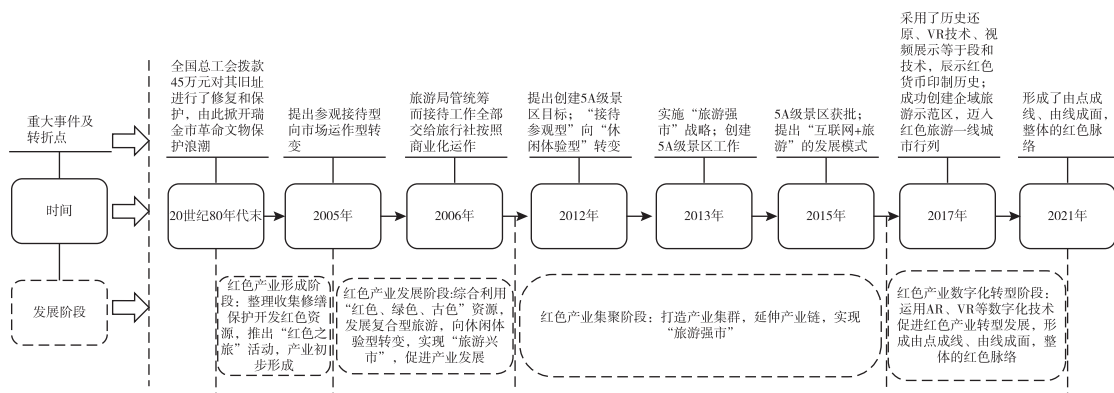
① 瑞金市志编纂委员会. 瑞金市志[M]. 西安:三秦出版社,2007.

② 曹春荣. 八子参与与瑞金扩红运动[N]. 解放军报,2019-11-10(08).

在纵向上借助上级政府相关部门力量保存红色资源,积极争取国家财政资金及部委援建,累计邀请38个部委捐资修复旧址^①;在横向上建立与于都县、南昌市等周边县市及福建省、广东省等邻省政府间的合作联盟,实现红色旅游资源共享。二是规划设计。聘请专业人员对全市旅游资源重新规划设计,并严格按照设计要求建设,2000年规划了4条市域旅游线路和5条跨市域旅游线路^②。三是发挥人民群众力量挖掘红色资源。如动员村民为游客做农家饭、红军餐。四是强化政企合作。先后引进民营资本1.8亿元,以旅行社为主,打造“苏维埃园林公园”“长征创意园”等红色旅游景观^③。

(3)行动结果。开展上述资源行动后,瑞金市红色资源得到有效保存,红色产业初步形成:一是红色资源有效保存。在该阶段瑞金市完好地保存着180多处革命遗址,其中全国重点文物保护单位15处,省级重点文物保护单位4处,县级重点文物保护单位21处。二是苏区精神艺术再现。大量红色产品亮相“红都”,重现苏区精神风采,如红军茶馆、苏区歌舞《红井水》、影视戏剧作品《红都,生命的礼赞》等。三是红色产业形成。瑞金市入选30条全国红色旅游精品线之一,红色产品远销海内外。该阶段资源管理过程如图3所示。



图3 红色产业形成阶段资源管理过程

注:为体现各阶段差异,根据主体的特征及其在资源行动中扮演的角色,本阶段将行动主体分为瑞金市政府、政府组织、供应商1、合作伙伴1

2. 红色产业发展阶段(2006—2011年)

(1)资源情境。改革开放不断深入,在体制上打破了原来政府包办的局面,政府与市场的分工进一步明晰,政府负责统筹,接待工作全部交给市场按商业化运作。2006年后,瑞金市经济区位优势开始彰显:毗邻经济发达的广东省,地处重要的“海西”腹地,为赣州市“十一五”规划建设的赣南东部经济区核心。国家提出培育建设包括瑞金市在内的全国12个重点红色旅游区,瑞金市“红、古、绿”三色资源交相辉映,形成复合型旅游鲜明特色,深受游客青睐,游客在景区停留时间由原来的4小时增加到4天^④。瑞金市开展传承红色基因,争做革命的好后代相关活动凝聚了人民群众文明共识,2011年数万户农民被评为“文明信用户”,有70%的村庄被评为“文明新村”^⑤。然而,红色资源开发方式单一,多数活动还停留在化装拍照、观赏节目、饭菜品尝上;产业发展资金缺口较

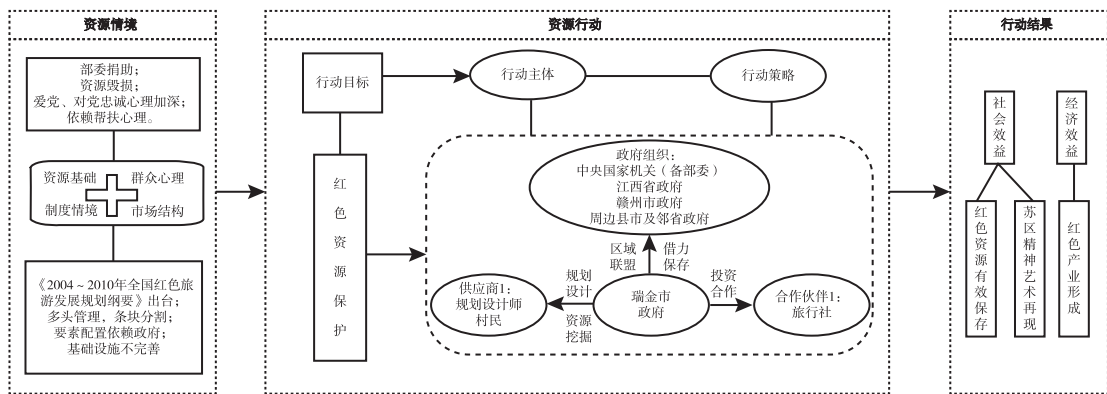
① 周泽锋,邓小勇.瑞金擦亮红色名片,共和国从这里走来[EB/OL].<http://news.sohu.com/20050914/n226995586.shtml>,2022-6-4。

② 瑞金市志编纂委员会.瑞金市志[M].西安:三秦出版社,2007。

③ 刘春春.“红色旅游”掀起瑞金第三产业革命(红色旅游名城)[EB/OL].<https://news.sina.com.cn/o/2004-08-28/04353515615s.shtml>,2022-6-4。

④ 王先文,郑玫.舞动的红飘带[EB/OL].<https://news.sina.com.cn/o/2006-06-21/00539257490s.shtml>,2022-6-4。

⑤ 姜建明.瑞金让红色文化资源“活”起来[EB/OL].<http://www.gzjrw.com.cn/Item/94255.aspx>,2022-6-4。

大;一些地方的政府和群众“等、靠、要”思想严重,制约了产业的发展。

(2)资源行动。在上述资源情境下,瑞金市以红色资源开发为目标,于2006年发布《关于加快打造国内外著名的红色旅游名城的实施意见》,提出“大景点”的发展思路,努力寻找文化与市场的结合点,精心培育红色文化产业,把红色文化资源优势转化为经济发展优势,并采取了相应的行动策略。一是深化府际之间的联盟合作,在纵向上共建基础设施,如争取国家在瑞金建机场。二是整合供应商资源,塑造“红色品牌”发展形象,在维系原有供应商关系基础上,一方面积极邀请专家学者开展学术交流和理论研究,深挖红色资源,提升知名度;另一方面组织文艺工作者创作反映苏区时期内容的书籍、光盘等作品。三是招商引资,引入文化创意公司10余家,并加强行业服务人员培训^①。四是以客户需求为导向,努力迎合游客的心理,增加趣味性与体验性,根据不断变化的游客需求,更新、完善导游词。

(3)行动结果。开展上述资源行动后,瑞金市红色基因有效传承,为乡村振兴提供精神动力,红色产业快速发展,成为瑞金最具活力的招牌产业:一是基因传承与经济成效明显。40多个中央国家机关(部委)、100多所高校在瑞金建立红色传统教育基地,超过数十万人次游客来此“溯源红色,感悟传统”^②,每年开展党史讲座近100批5200人次^③。2011年接待游客251.8万人次,实现旅游收入8.4亿元,旅游从业人员超1.2万人,与2002年相比,分别增长499%、924%和1100%^④。二是市场化程度提升。吸引民间资金10多亿元,签订红色竹编等文化产业项目35个,开发共和国摇篮雕塑园等文化产业项目130多个^⑤。三是市场影响力提高。叶坪景区被评为国家AAAA级旅游景区,瑞金成为赣闽粤边际红色旅游的集散中心。该阶段资源管理过程如图4所示。



图4 红色产业发展阶段资源管理过程

注:同上,本阶段将行动主体分为瑞金市政府、政府组织、供应商2、合作伙伴2、客户1

3. 红色产业集聚阶段(2012—2016年)

(1)资源情境。红色产业快速发展与红色基因有效传承,极大地提高了瑞金市知名度。国家加大红色文化的宣传力度,开展红色主题教育活动,并于2012年出台《国务院关于支持赣南等原中

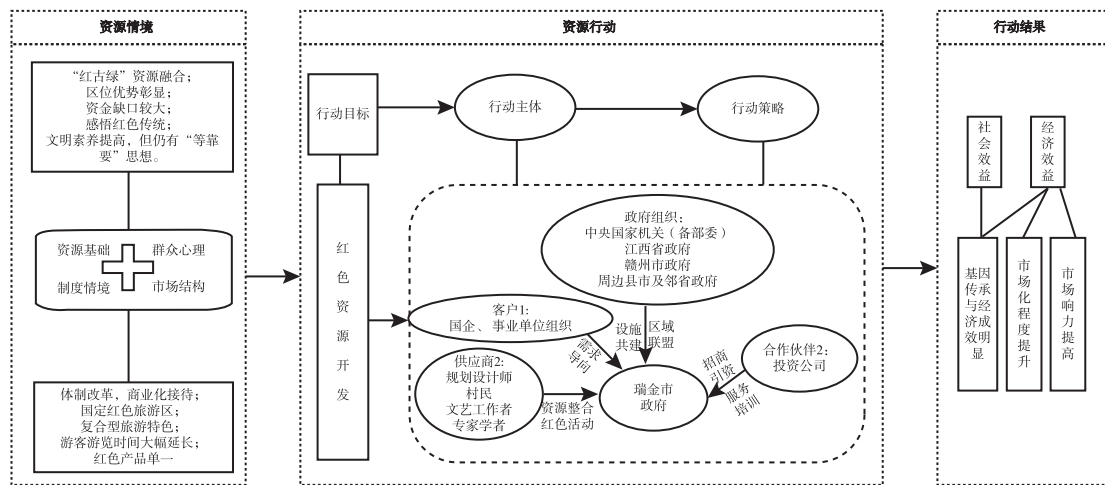
① 姜天骄,姜建明. 促进红色文化产业可持续发展[N]. 经济日报,2009-9-13(06)。

② 王丽珍. 红色教育活力无限 瑞金打造“三大品牌”[EB/OL]. <https://news.jxwmw.cn/system/2010/07/05/010209178.shtml>,2022-6-4。

③ 文艺橙. 从数据看瑞金的红色价值[EB/OL]. https://www.gmw.cn/01gmrh/2009-12/13/content_1020238.htm,2022-6-4。

④ 赖永峰. 谒者频来总乐游[N]. 经济日报,2012-10-17(09)。

⑤ 吴齐强,姜建明. 红色文化成招牌产业[EB/OL]. <https://news.ifeng.com/c/7fZZMXrsoM6>,2022-6-4。

央苏区振兴发展的若干意见》(下称《若干意见》),把支持苏区振兴发展提高到国家战略层面。2014 年,江西省出台《关于推进旅游强省建设的意见》,全省形成浓厚的创建 5A 级景区氛围。电商逐渐兴起,销售渠道不断拓宽,红色文化产品远销到北京、广东等地。人们生活水平普遍提高,旅游休闲成为新时尚,来参加红色旅游的游客,由过去的国企事业单位组织为主,逐渐转变为国企事业单位组织、游客自主、民营企业组织出游并重。但是,此时景区的产品设计和管理服务等不适应游客需求,红色旅游产品与井冈山、龙岩等周边地区趋同性大、缺少差异化等问题出现,产业缺乏核心竞争力。

(2)资源行动。基于此阶段资源情境,瑞金市于 2013 年提出打造“区域性旅游集散中心”的发展目标,成立了以市长为组长,由 42 个政府部门组成的“创建国家 5A 级旅游景区领导小组”,以“共和国摇篮”景区争创国家 5A 级旅游景区为平台,大力实施旅游强市战略,全力打造旅游产业聚集基地,并采取了相应的行动策略:一是增强府际之间的互动交流。在纵向上有序对标建设,对照国家标准,着力推进国家 5A 级旅游景区的建设;在横向上强化周边县市及邻省政府间的区域联盟,让“红都”瑞金不断走向市场。二是在维系原有供应商关系基础上,设立奖励扶持基金。每年设立 50 万元农民专业合作社发展基金,用于奖励扶持各级示范合作社,所有的农业发展项目资金也向专业合作社倾斜^①。三是加大招商引资力度。通过定点、定位招商、以商招商,吸引外来客商投资,截至 2016 年,瑞金市成功签约大型旅游投资项目 6 个,签约资金达 70 亿元^②。四是优化营商环境。出台《瑞金市降低企业成本优化发展环境的若干政策措施》等政策,帮助企业纾困解难;通过创建新媒体宣传平台、与知名网站合作等多方面宣传,打造产业聚集基地。五是增强顾客体验感。通过休闲体验的形式,让客户参与其中,如游客可亲身体验“全国代表”庄重发言。

(3)行动结果。开展上述资源行动后,红色精神赓续传承,红色产业在扶贫中的带动作用得到发挥,红色产业集群形成:一是红色精神赓续。2012 年接待游客 328 万人次,收入首次突破 10 亿元^③。2015 年成功创建国家 5A 级景区,塑造了“共和国摇篮旅游”新形象,成为旅游观光、培育爱国情感和民族精神的重要基地、赣闽边际红色旅游集散中心、国家历史文化名城。二是红色产业益贫带贫。2016 年上半年,实现旅游脱贫 1000 余人,贫困户靠旅游增加月收入约 1600 元^④,以凤岗村、华屋村等为代表的贫困村率先实现脱贫,成为精准扶贫、脱贫攻坚的示范村庄。三是红色产业集群形成。2016 年较 2012 年,瑞金市三星级酒店增长 55.6%、四星级酒店增长 100%、标准接待床位增长 32%、旅行社增长 30%、省级乡村旅游示范点增长 50%、旅游从业人数大约增长 25%^⑤,景区由原来不足 2000 亩扩大到 4450 亩,以文化旅游业为龙头,红色影视业、文化演艺业、教育培训业并举的红色文化产业集群初步形成^⑥。该阶段资源管理过程如图 5 所示。

4. 红色产业数字化转型阶段(2017 年至今)

(1)资源情境。红色产业集群的形成,改变了乡村风貌,增加了人民收入,提高了人民群众的获得感、幸福感,干群关系更加亲密,如今干部进村入户,村民们都会争相邀请干部“喝一杯自家酿

① 钟端浪,杨友明,方雪.合作社带富瑞金 3 万农户 解决信息、农资、技术、管理难题[EB/OL]. <https://jxgz.jxnews.com.cn/system/2013/07/22/012526894.shtml>,2022-6-4。

② 薛枫.瑞金:红色旅游成为县域经济新的增长点[EB/OL]. http://jiangsu.china.com.cn/html/Travel/tour/8350461_1.html,2022-6-4。

③ 瑞金市人民政府.2013 年政府工作报告[R].2013。

④ 周晨,贺婷.瑞金:创新红色旅游实现“红都新命”[EB/OL]. <http://mt.sohu.com/20161104/n472300223.shtml>,2022-6-4。

⑤ 王天放,耿敏.瑞金:赣南红色故都 借力资源发展[EB/OL]. <http://travel.cctv.com/2016/12/09/ARTI6D3o6sReKCG6ZOYf5Sflk161209.shtml>,2022-6-4。

⑥ 戴橘子,杨友明.昂起红色旅游龙头 瑞金市加快推进红色旅游发展纪实[EB/OL]. <https://baijiahao.baidu.com/s? id = 1614622253097337948&wfr = spider&for = pc>,2022-6-4。

的米酒,吃一顿自家种的土菜”。2017年,党的十九大召开,提出我国社会主要矛盾已经转化为人民日益增长的美好生活需要和不平衡不充分的发展之间的矛盾,经济已由高速增长阶段转向高质量发展阶段。2021年,恰逢中国共产党成立100周年的重大节点,全国上下掀起红色文化学习大浪潮,助推了红色产业的发展。苏区振兴、脱贫攻坚、乡村振兴等支持政策叠加。新一代信息技术推广应用,新技术、新模式不断涌现,数字化技术全行业、全方位融入,数字经济成为带动经济高质量发展的重要引擎。但是,瑞金市红色产业发展总体上仍然存在客源周边省份居多的问题,且受疫情影响,游客数量相对减少,2020年接待游客1205.8万人次,比2019年少600多万人次^①,加之游客的个性化需求增多,这都给瑞金市红色产业带来新的挑战。



图5 红色产业集聚阶段资源管理过程

注:同上,本阶段将行动主体分为瑞金市政府、政府组织、供应商3、合作伙伴3、客户2

(2)资源行动。基于上述资源情境,此阶段瑞金市以数字化转型为行动目标,明确产业发展方向和重点,提出加快信息化与工业化深度融合,改造提升优特色产业,并采取相应的行动策略:一是进一步加强府际之间的交流合作。在纵向上继续争取上级政府的政策和资金等支持,在横向上深化与周边县市及邻省政府间的合作,在原区域联盟基础上,发起倡议成立原中央苏区“7+2”红色旅游地区联盟,加强与井冈山、延安、遵义等地的旅游合作。二是推进景区数字化建设,延伸产业价值链。大力实施景区质量提升工程,充分利用互联网、VR、AR等新技术手段,丰富革命旧址的陈列,建设一批智慧型红色旅游景区,并借助2019年中国红色旅游博览会(简称“红博会”)的召开,联动科技公司特设红色文化VR互动体验展,全方位展示瑞金“红色旅游+”项目。将大量珍贵文物、油画、图片、多媒体等资源相互结合,发展参与型、体验型、娱乐型强的旅游项目。三是招才引智。加强与高校、科研院所的交流合作,组织专班到南昌大学、复旦大学等高校引进人才,并合作建立了6个博士工作站和1个专家工作站^②;鼓励学生返乡创业就业,2021年上半年,办理大学生创业贷款45笔,发放贷款511万元,全年组织市内10余家企业参加高校毕业生网上招聘会,提供就业岗位286个^③。四是提升招商引资项目质量。通过招商引资启动了可容纳1000人以上学员的红色培训基地建设,开发了一系列精品课程,开设了红色培训辅导员培训班^④。

① 王莉.红培、度假、温泉、文创……“红色故都”瑞金旅游焕发新活力[EB/OL]. <https://baijiahao.baidu.com/s?id=1700518626410905794&wfr=spider&for=pc>,2022-6-4。

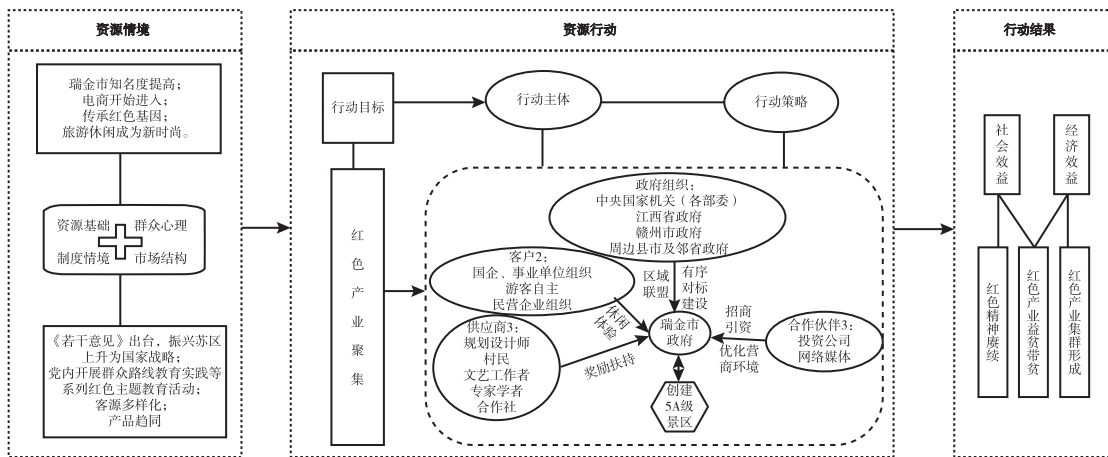
② 瑞金市委书记吴建平.砥砺前行奋进新征程 乘势实现新跨越[EB/OL]. https://m.thepaper.cn/newsDetail_forward_14732018,2022-6-4。

③ 数据由瑞金市提供。

④ 曾丽莹,黄书文,邓旋.瑞金文旅融合,游客纷至沓来![EB/OL]. www.sohu.com/a/367549242_99962060,2022-6-4。

(3)行动结果。开展上述资源行动后,红色产业脱贫成效明显,数字化建设稳步推进:一是实现全面脱贫。瑞金市星级酒店和 A 级乡村旅游点共吸纳 100 多个贫困户就业,年均每户增收 2000 余元^①,浴血瑞京景区吸纳周边 300 多名农民就业,其中建档立卡户近 200 户^②,城镇、农村贫困人口全部脱贫,绝对贫困问题得到历史性解决。二是产业数字化转型。初步实现 4A 以上景区 5G 信号覆盖,以智能显示、AI 机器人、智能穿戴为主的智能终端产业初具规模,3D 虚拟景区建设已完成。三是红色产业网络形成。以瑞金干部学院、瑞金市委党校为龙头,构建 62 家红色教育培训机构共同发展的强大培训机构体系,形成由点成线、由线成面,整体的红色脉络。该阶段资源管理过程如图 6 所示。



图 6 红色产业数字化转型阶段资源管理过程

注:同上,本阶段将行动主体分为瑞金市政府、政府组织、供应商 4、合作伙伴 4、客户 2

五、案例讨论

1. 资源情境下的地方政府行为形成机制:发展机会与发展信念引致的行为

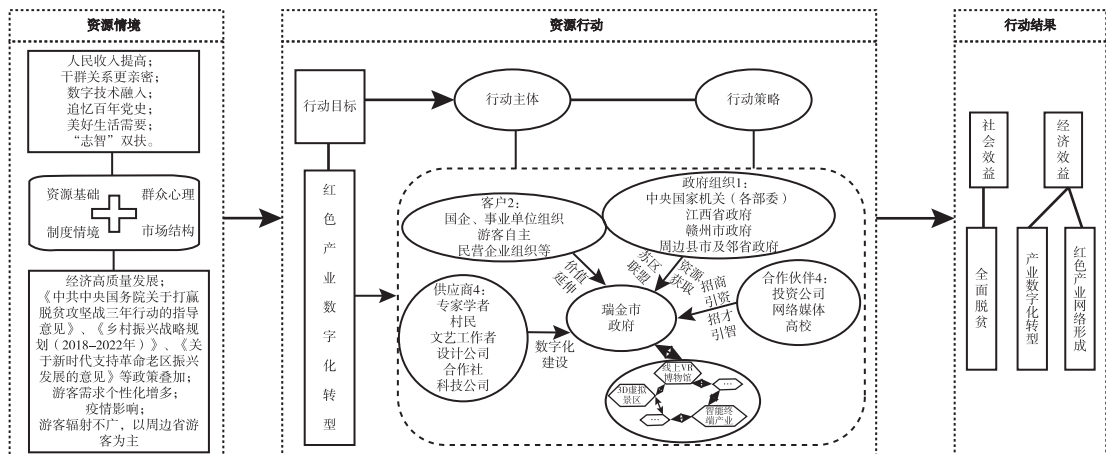
从案例分析可知,资源情境随着经济社会发展而发生相应的演化,资源情境影响发展机会和主体的发展信念,进而影响组织行为(张璐等,2021)^[39]。在乡村产业发展进程中,资源情境创建发展机会,从而影响政府发展乡村产业的信念,继而影响其行为,发展机会和政府产业发展信念为资源情境与资源行动的形成机制。

在产业的形成阶段,资源短缺,群众依赖政府帮扶的心理占主导地位,制度情境约束较大,市场不活跃,以外部扶持为主。在此情境下,个别事件带来的“偶发机会”就显得尤为重要。地方政府受资源情境约束,希望借助其他参与主体的力量以实现行动目标,具有外部的资源依赖特征。在本案例中,瑞金市红色产业形成阶段,全国总工会拨款 45 万元修复旧址这一偶然事件,为红色产业发展创造“偶发机会”,地方政府以此为契机,争取更多的部委支持红色资源修护,依赖中央国家机关(各部委)等支持成为这一阶段的主要行动策略。

在产业发展阶段,经过前一阶段发展,资源短缺情况有所好转,但仍不充足,群众自主能力有所增强,但依赖心理仍较严重。产业发展扶持政策出台,体制障碍被打破,产业逐步走向市场,区域间战略合作加强,于是,“制度机会”和“战略机会”应运而生。基于此,地方政府发展产业信心增强,确定新的目标,并整合内外部一切可以利用的资源进行资源拼凑,突破资源情境限制达成目标。与

① 中国日报网. 瑞金:红色旅游强市富民[EB/OL]. <https://baijiahao.baidu.com/s?id=1649352118620055749&wfr=spider&for=pc>, 2022-6-4。

② 数据由瑞金市提供。

资源依赖相比,此时资源存量相对增加,地方政府行为限制性因素减少,资源行为具有简单零散“拼凑”的特征。在本案例中,正是由于“海西战略”制定及《关于进一步促进红色旅游健康持续发展的意见》等政策的出台,为红色产业发展创造了“制度机会”和“战略机会”,地方政府整合利用政企学艺民等主体资源,精心培育红色产业。

在产业集聚阶段,资源相对较为丰富,经济实力增强,群众自主意识明显增强,市场更加成熟,创造了更多的“制度机会”与“战略机会”。此时,地方政府产业发展的信心进一步增强,并确立发展产业集群,延伸、壮大产业价值链条等更高目标和发展设想,注重顶层设计,对其他参与主体资源进行资源编排,优化配置,打造产业特色与品牌。与资源拼凑相比,资源编排注重资源的合理配置,行为更加聚焦。在本案例中,《国务院关于支持赣南等原中央苏区振兴发展的若干意见》《关于促进旅游业发展的若干意见》等利好政策的出台及苏区振兴上升为国家战略,为瑞金市红色产业发展带来更多“制度机会”和“战略机会”,政府确立将“共和国摇篮”景区创建国家5A级旅游景区为目标,有序编排投资公司、网络媒体等主体,形成红色旅游产业集群。

在产业数字化转型阶段,资源丰富且更加复杂,以连接、在线、共享、智能为关键特征的新一代信息技术不断发展,推动新业态、新模式、新消费不断涌现,导致市场竞争更加激烈,外部环境不确定性增加;《乡村振兴战略规划(2018—2022年)》和《数字乡村发展战略纲要》等相继出台,战略与政策叠加效益彰显,这为产业的发展带来更多机遇和挑战,创造了制度机会、战略机会、技术机会等发展机会。地方政府进一步提升发展愿景,并更新发展理念,引入数字化治理模式,加强各参与主体横向、纵向的协同联系,注重多元化发展,并根据发展规划,对资源进行合理高效配置,即资源协奏。与单一焦点的资源编排不同,资源协奏基于资源的复杂性,更加强调资源匹配的有序和系统。在本案例中,脱贫攻坚战略、乡村振兴战略和数字乡村战略实施,《关于新时代支持革命老区振兴发展的意见》等政策的出台,为瑞金市红色产业发展带来“战略机会”和“制度机会”,数字技术的全方位渗透带来了“技术机会”。基于此,瑞金市政府采取资源协奏策略,将大量珍贵文物、油画、图片、多媒体等资源相互结合,建立了多功能全方位的综合讲解导游系统,制作3D虚拟景区及线上VR博物馆,现在游客只需一部手机,便可畅游博物馆及瑞金共和国摇篮景区,实现红色教育与情感体验有机结合,促进了产业数字化转型。

综上所述,资源情境主要通过创造“偶发机会、制度机会、战略机会、技术机会”影响政府发展乡村产业的信念,进而影响政府资源行动,上一阶段资源行动的结果成为下一阶段资源情境的组成部分,如此循环往复。在产业发展的不同阶段,地方政府行动策略呈现“资源依赖—资源拼凑—资源编排—资源协奏”演进,资源情境与地方政府资源行动的互动关系如图7所示。

2. 政府促进产业发展的行动逻辑

基于资源行动观,进一步分析发现,地方政府干预产业发展的边界受产业发展阶段影响,政府应根据产业发展阶段确定资源情境创建重点,以形成更多的发展机会,并及时准确捕捉机会窗口,不断增强乡村产业发展信念,实施相应的行动策略,以突破资源情境约束,促进产业发展。

(1) 地方政府干预产业发展的边界因产业发展阶段而异。在产业发展的每个阶段,地方政府过度作为与不作为都会阻碍产业发展。地方政府过度作为会抑制市场主体的积极性,使产业结构体制僵化,不作为则无法解决市场失灵。因此,既不能因市场失灵,过份强调地方政府的作用,使政府干预超出范围边界,也不能一味强调市场作用,忽视地方政府作用,而是要政府有为与市场有效紧密结合。做到这一点,就必须厘清政府与市场作用的边界。

在产业形成阶段,产业从无到有,资源投入面临较多不确定性风险,政府要发挥主导作用,通过政策、项目等创建有利的资源情景,提振产业发展信心,塑造发展新理念,强力推进产业发展。随着产业的发展,市场化程度提高,资本投入产出的可预见性增大,市场作用机制增强,政府主导性地位

开始减弱,主要发挥顶层设计、引导、服务和规范作用。到产业成熟阶段,市场发育较充分,市场机制占据主导地位,在资源配置中发挥决定性作用,这时政府应简政放权,更多地履行“守夜人”角色。当产业转型阶段,数字技术成为产业高质量发展的引擎,市场是最有效的资源配置方式,继续发挥主导作用,但由于数字化发展尚处于起步阶段,从产业转型的理念到数字化基础设施建设、政策规则制定等,都需要政府发挥支持、引领与规范等作用。因此,在这个阶段,政府要与市场双轮驱动,促进产业转型。本案例中,瑞金市政府在红色产业发展初期发挥主导作用,产业发展后期主要发挥引导作用,但在转型期“市场失灵”的领域重新起到主导作用。



图7 资源情境影响地方政府资源行动的作用机制

注:圆圈内阴影代表主要机会,★数表示资源丰富程度

(2)资源情境创建重点依产业发展阶段而定。不同的产业阶段,资源情境存在差异,创建重点不同。资源情境影响政府的资源行动,但是,政府并不是被动地适应资源情境,而是可以发挥能动作用,改善资源情境,以创建更多的发展机会,提振产业发展信念,促进资源行动。资源行动的结果又成为下一阶段资源情境的组成部分,如此循环往复、螺旋式上升。

产业导入阶段,资源短缺,制度约束限制较多,群众存在依赖帮扶心理,市场不活跃,以外部扶持为主,此时资源情境创建重点是对外积极寻求资源帮助,对内进行体制改革,打破制度约束,以提高资源存量和市场活跃度。随着产业的成长,资源短缺情况有所好转,群众依赖心理也有所降低,一些政策出台和区域战略制定等为发展带来新机会,资源情境创建重点是对外积极融入区域发展战略,对内深化体制改革,出台更多利好政策,培育市场,进一步提高资源存量。到了产业成熟期,资源较为丰富,市场更加成熟,但产品趋同,缺乏核心竞争力,资源情境创建重点是对外将区域战略上升为国家战略或融入国家战略,争取更多政策支持,对内创新帮扶与激励机制,构建产业核心竞争力,促进产业的集群化。当产业进入转型期,资源复杂多样,群众主体性开始建构,战略和政策叠加效应更加凸显,各种新技术不断涌现,市场需求更加个性化与复杂化,机遇与挑战并存,资源情境

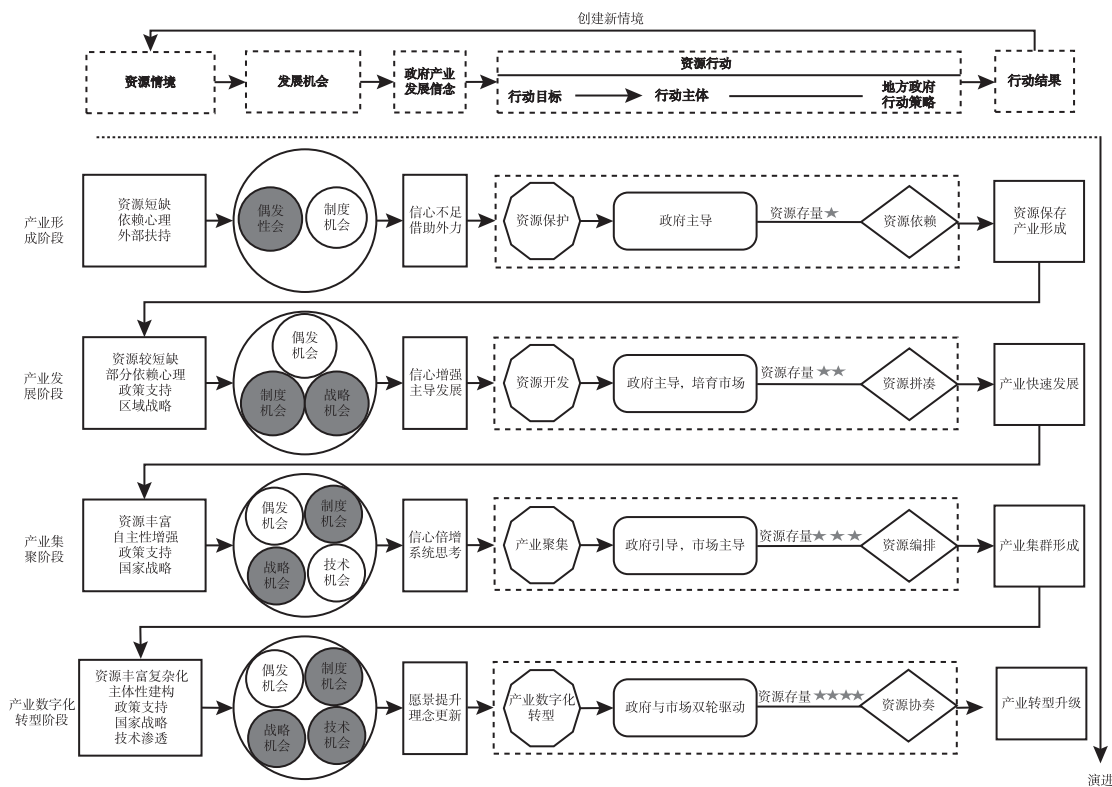
创建重点是对外围绕多样化、个性化的市场需求,开发受欢迎的个性化、智能化产品,培育产业品牌,对内深度释放战略和政策叠加效应,加速推进技术创新和新技术应用,促进产业转型升级。无论哪个阶段,资源情境创建重点的确定均离不开政府的作用,要充分运用行政、法律、经济手段及其他政策工具,为产业发展创建有利的资源情境,减少发展阻力。本案例中,正是在瑞金市政府作用下,营商环境不断优化,促进红色产业不断发展。

(3)地方政府行动策略以捕捉机会窗口为前提,以产业发展信念为中介。机会窗口整合了制度环境、技术基础、市场需求等情境因素,成为分析组织实现跨越式发展原因的重要理论基础。不同产业阶段的资源情境创建不同的发展机会,从而影响着地方政府发展乡村产业的信念,使其行动策略也随之变化。产业导入阶段,资源情境约束较强,以“偶发机会”为主,地方政府发展产业的信心不足,希望依靠外力发展乡村产业,主要采取资源依赖策略。随着产业的成长,资源存量相对提高,资源情境以提供“制度机会”和“战略机会”为主,地方政府发展乡村产业的信心增强,其外部依赖性降低,采取资源拼凑策略。到产业成熟阶段,地方政府发展乡村产业迎来更多“制度机会”和“战略机会”,这时政府产业发展的信心倍增,开始系统思考如何对资源进行有序合理配置,主要采取资源编排策略。当产业进入转型阶段,新技术不断融入,产生更多的“制度机会”“战略机会”“技术机会”等,地方政府对乡村产业发展目标有了更高的期盼,引入数字赋能思维,更新发展理念,采取资源协奏策略。当然在每一阶段,地方政府并不是被动地适应资源情景,可以发挥能动作用,创建更有利的资源情境,获得更多的发展机会。因此,在产业发展的每个阶段,地方政府及时准确地捕捉机会窗口,增强产业发展信念,并基于此采取相应的行动策略,可以有效地汲取资源、合理配置资源,促进乡村产业不断发展,夯实乡村发展基础。

六、研究结论与贡献

1. 研究结论

本文基于资源行动观,遵循“资源情境—行为—结果”的逻辑链条,以江西瑞金红色产业为例,分析革命老区乡村产业振兴的资源情境及行动逻辑。研究发现:(1)在不同的产业发展阶段,资源情境不同,地方政府资源行动也应不同,即政府行动目标及采取的行动策略受资源情境约束。(2)随着乡村产业从形成、发展到产业集聚,再到数字化转型各时序阶段演进,资源情境分别创造偶发机会、制度机会、战略机会和技术机会等,通过产业发展信念中介变量,影响资源行动,使其行动策略呈现资源依赖、资源拼凑、资源编排、资源协奏的演变。(3)地方政府突破资源情境约束,促进产业发展的行动逻辑是:根据产业发展阶段确定干预产业发展的边界,产业形成阶段以政府主导为主,产业发展阶段政府需弱化其主导地位,产业集群阶段以政府引导、市场机制为主,产业转型阶段政府与市场双轮驱动;可基于产业发展阶段确定资源情境的创建重点,以获得更多的发展机会;可通过及时准确地捕捉机会窗口,不断增强产业发展信念,采取相应的行动策略。

2. 理论贡献

本文通过对单一典型案例剖析,探索革命老区乡村产业振兴中,政府突破资源情境约束的行动逻辑,试图做出以下创新:

一是提出政府干预产业发展的边界,深化产业发展中的政府与市场关系研究。奥地利经济学派提出弱化政府干预产业发展,要以市场为主导,而新结构经济学派强调政府的主导作用。本研究认为,政府主导还是市场主导,不能一概而论,而是要根据产业发展的阶段而定。不同的产业发展阶段,资源情境不同,政府责任与市场作用也不同。在产业形成阶段,政府要发挥主导作用;随着市场日渐成熟,民众对发展的认识更加充分,产业发展机会更多,则市场的主导地位越来越强;当在更为复杂的发展环境下,则政府与市场应双轮驱动,共同促进产业转型发展。

二是基于资源行动观研究政府在乡村产业发展中的行动逻辑,拓展了资源基础理论研究。资源行动观常运用于企业研究,且资源情境的分析多为静态研究。本文将资源行动观延伸到政府行为研究,以江西瑞金红色产业为例,依据“资源情境—行动—结果”的逻辑链条,细致刻画了革命老区乡村产业从形成、发展到产业集聚,再到数字化转型各时序阶段,资源情境影响地方政府干预产业发展行为的演进。在不同的产业发展阶段,资源情境不同,产生的发展机会也不同,这影响着地方政府的产业发展信念,进而影响地方政府干预产业发展的行为。资源情境是动态变化的,由上一阶段政府资源行动结果和这一阶段宏观环境等要素共同构成,政府应充分发挥能动作用,在不同产业发展阶段明确不同的资源情境创建重点,以形成更有利的资源情境。

三是提出政府产业发展信念是资源情境影响政府资源行动的中介变量,探究资源情境影响政府行动的内在逻辑。已有研究关注了自然资源禀赋、政策、技术等资源对政府行为的影响,但未探究这些资源是如何影响政府行为。本文研究表明,资源情境通过创设发展机会来影响政府发展乡村产业的信念,进而影响其资源行动,形成“资源情境(创建发展机会)—政府产业发展信念—资源行动”的影响路径。在这一路径中,地方政府干预产业发展的边界受产业发展阶段影响,应根据产业发展阶段确定资源情境创建重点,形成更好的发展机会,并及时准确捕捉机会窗口,增强产业发展信念,实施相应的行动策略,以突破资源情境约束,促进产业发展。研究印证了关于机会是由客观情境决定的机会发现观点(蔡莉等,2018)^[57]。

3. 政策建议

当前全国共有 3786 个“一村一品”示范村镇^①、799 个历史文化名镇名村^②、1299 个乡村旅游重点村镇和 300 个红色旅游经典景区^③,覆盖 31 个省(直辖市、自治区),这些项目与红色产业发展相类似,均具有政府推动、社会协同的共同特征。因此,本研究具有较好的普适性意义,可为推进政府有为与市场有效相结合,挖掘资源优势,发展乡村优特色产业,促进乡村振兴提供启示。

一是厘清区域产业发展阶段,合理确定干预产业发展的边界。在产业导入、成长阶段,政府应发挥主导作用,积极干预,扶持产业发展;在产业成熟期应更多发挥引导作用,由管理者向服务者转变,使市场在资源配置中起决定性作用;到了转型升级阶段,不仅要发挥市场的主导作用,同时在新技术配套建设、政策支持等方面,政府也要发力,发挥主导作用。

二是科学确定资源情境创建重点,为产业发展创造更好更多的机会。产业导入期,对外要积极寻求资源帮助,对内应进行体制改革,打破制度约束,以提高资源存量和市场活跃度。产业成长期,对外要积极融入区域发展战略,对内要深化体制改革,出台更多利好政策,培育市场,进一步提高资源存量。产业成熟期,对外要寻求国家战略机遇,促进区域战略上升为国家战略,对内应出台奖励扶持政策,激励开发差异化产品,构建产业核心竞争力,促进产业的集群化。产业转型期,对外要围绕多样化、个性化的市场需求,开发受欢迎的智能化产品,引导消费,对内应深度释放战略和政策叠加效应,加速推进技术创新和新技术应用,促进产业转型升级。同时,要充分运用行政、法律、经济手段及其他政策工具,为产业发展创建有利的资源情境,减少发展阻碍。

三是准确识别与捕捉机会窗口,增强乡村产业发展信念,采取资源依赖、资源拼凑、资源编排和资源协奏等相应策略,突破资源情境的制约,将比较优势转化为竞争优势。

① 中华人民共和国农业农村部. 各批次关于公布全国“一村一品”示范村镇名单的通知[EB/OL]. <http://www.moa.gov.cn/so/s?qt=%E4%B8%80%E6%9D%91%E4%B8%80%E5%93%81>, 2022-6-4。

② 中华人民共和国住房和城乡建设部. 134 座历史文化名城, 875 片历史文化街区, 2.47 万处历史建筑 - 让城市文脉融入现代生活[EB/OL]. https://www.mohurd.gov.cn/xinwen/gzdt/201906/20190611_240828.html, 2022-6-4。

③ 中华人民共和国文化和旅游部. 红色旅游经典景区与乡村旅游重点村镇名录查询[EB/OL]. <https://www.mct.gov.cn/tourism/#/list?drid=4>, 2022-6-4。

四是充分发挥我国制度优势,帮扶乡村特别是资源较贫乏地区创建有利情境,促进乡村产业均衡发展。共同富裕路上一个不能掉队,在资源相对匮乏的乡村,市场力量不足,政府必须发挥主导作用。中央政府可通过政策、项目等方式推进乡村发展资源的均衡配置,强弱项补短板;地方政府要充分挖掘和整合地方资源,识别发展机会,增强发展信念,采取资源依赖、拼凑等行动策略,促进产业发展。

4. 不足与展望

本研究存在以下不足:一是本文收集的数据繁杂,二手资料较多,在对二手资料进行分析时可能会与真实情况存在些许偏差,因此,后续研究在收集梳理资料时要更加注重一手资料。二是本文主要是基于质性研究,下一步拟通过大样本统计数据对革命老区乡村产业发展成效及资源情境影响因素的组合效应进行实证研究,验证资源情境对政府行动逻辑的作用机制。

参考文献

- [1] 林毅夫. 新结构经济学的理论基础和发展方向[J]. 武汉:经济评论,2017,(3):4-16.
- [2] 苏毅清,秦明,王亚华. 劳动力外流背景下土地流转对农村集体行动能力的影响——基于社会生态系统(SES)框架的研究[J]. 北京:管理世界,2020,(7):185-198.
- [3] 张维迎. 产业政策争论背后的经济学问题[J]. 合肥:学术界,2017,(2):28-32.
- [4] 邵平桢. 川陕革命老区供给侧结构性改革与精准脱贫研究[J]. 成都:农村经济,2016,(11):57-60.
- [5] 保罗·C. 纳特,罗伯特·W. 巴可夫. 公共部门战略管理[M]. 陈振明等译. 北京:中国人民大学出版社,2016.
- [6] 高文,王任. 市场经济条件下政府经济职能的限度与力度[J]. 北京:经济管理,2007,(11):31-35.
- [7] 朱富强. 新自由主义经济学为何如此迷恋市场:奥地利学派的分析思维批判[J]. 北京:经济社会体制比较,2019,(1):137-147.
- [8] 林毅夫. 有为政府参与的中国市场发育之路[J]. 广州:广东社会科学,2020,(1):5-7.
- [9] 卢福财,王守坤. 历史脉络与实践视野下的有为政府——中国特色社会主义政治经济学的核心命题[J]. 北京:管理世界,2021,(9):77-90.
- [10] 丘海雄,徐建牛. 产业集群技术创新中的地方政府行为[J]. 北京:管理世界,2004,(10):36-46.
- [11] Schmitz, H., and B. Musyck. Industrial Districts in Europe: Policy Lessons for Developing Countries? [J]. World Development, 1994, 22, (6): 889-910.
- [12] Brusco, O. J. Lovastatin; Short-Term Treatment of Hypercholesterolemia; Multicenter Clinical Trial [J]. Medicina, 1990, 50, (1): 69-73.
- [13] 乔彬,张圣,吉琳. 政府行为、产业聚散与产业空间均衡[J]. 太原:经济问题,2019,(5):28-35.
- [14] 孙盼盼,夏杰长. 旅游产业中的地方政府行为:量化探索与空间效应——基于2001—2012年中国省际面板数据[J]. 北京:经济管理,2017,(6):147-161.
- [15] 王卓,胡梦珠. 民族地区产业扶贫效果及影响因素研究——以川滇彝区为例[J]. 成都:经济体制改革,2019,(3):70-77.
- [16] 周尚君. 地方政府的价值治理及其制度效能[J]. 北京:中国社会科学,2021,(5):150-168.
- [17] Maskell, P. The Firm in Economic Geography [J]. Economic Geography, 2001, 77, (4): 329-344.
- [18] Gregersen, B., and B. H. Johnson. Learning Economy, Innovation Systems and Development; Paper Prepared for the ESST Converge Project "Strategies and Policies for Systemic Interactions and Convergence in Europe-Converge" [R]. 2001.
- [19] 符平. 市场体制与产业优势——农业产业化地区差异形成的社会学研究[J]. 北京:社会学研究,2018,(1):169-193.
- [20] 谭海波. “因时就势”:地方大数据产业发展中的政府运作机制——以G省为例[J]. 广州:学术研究,2021,(9):64-73.
- [21] 程名望,李礼连,张家平. 空间贫困分异特征、陷阱形成与致贫因素分析[J]. 济南:中国人口·资源与环境,2020,(2):1-10.
- [22] 朱天义,黄慧晶. 乡村振兴中基层有为政府与有效市场的衔接机制——基于“情境—策略”的分析框架[J]. 南昌:江西师范大学学报(哲学社会科学版),2022,(1):110-122.
- [23] 陈雄根. 湖南长株潭地区红色旅游资源的开发与区域经济发展[J]. 长沙:经济地理,2007,(6):1042-1045.
- [24] 刘晓丽,朱晓. 山西某革命老区人口与经济调查研究的调查研究[J]. 北京:人口与经济,2010,(S1):7-8.
- [25] 张崇明,罗元义,王勇群,等. 促进川陕革命老区振兴发展的财税思考[J]. 北京:税务研究,2019,(2):58-62.
- [26] 李卓,郑永君. 有为政府与有效市场:产业振兴中政府与市场的角色定位——基于A县产业扶贫实践的考察[J]. 昆明:云南社会科学,2022,(1):162-168.
- [27] 于建嵘. 县级政府在乡村振兴中的作用[J]. 武汉:华中师范大学学报(人文社会科学版),2019,(1):4-7.

- [28] 张明林, 曾令铭. 国家优先支持革命老区的政策效果及治理启示[J]. 北京: 中国行政管理, 2020, (6): 92-96.
- [29] 朱媛媛, 汪紫薇, 顾江, 等. 基于“乡土—生态”系统韧性的红色旅游资源利用空间格局优化研究——以大别山革命老区为例[J]. 北京: 自然资源学报, 2021, (7): 1700-1717.
- [30] 李晓园, 钟伟, 滕玉华. 互联网赋能如何影响政府相对贫困治理绩效? ——开放式创新的中介作用[J]. 广州: 公共行政评论, 2022, (3): 161-178.
- [31] 方振邦, 罗海元. 政府组织战略管理过程研究[J]. 郑州: 中州学刊, 2011, (3): 27-29.
- [32] 孙彪. 基于资源依赖观的合作二元能力对联盟创新绩效的影响研究[J]. 北京: 管理评论, 2017, (11): 98-105.
- [33] 林菁菁, 张雁鸣, 苏敬勤. 从资源拼凑到资源协奏——一个制度情境视角的解释[J]. 北京: 管理评论, 2021, (10): 249-262.
- [34] Baker, T., A. S. Miner, and D. T. Easley. Improvising Firms; Bricolage, Account Giving and Improvisational Competencies in the Founding Process[J]. Research Policy, 2003, 32, (2): 255-276.
- [35] Sirmon, D. G., M. A. Hitt, and R. D. Ireland, et al. Resource Orchestration to Create Competitive Advantage; Breadth, Depth, and Life Cycle Effects[J]. Journal of Management, 2011, 37, (5): 1390-1412.
- [36] 林菁菁. 组织资源行动及其对技术创新的影响机理研究[D]. 大连理工大学, 2019.
- [37] 徐世勇, 李超平. 管理与组织研究必读的40个理论[M]. 北京大学出版社, 2017.
- [38] 韩巍. “管理学在中国”——本土化学科建构几个关键问题的探讨[J]. 武汉: 管理学报, 2009, (6): 711-717.
- [39] 张璐, 王岩, 苏敬勤, 等. 资源基础理论: 发展脉络、知识框架与展望[J/OL]. 天津: 南开管理评论, 2021, 1-22. <http://gfffg9d289f7d23dd4f44hb5x60qfpuk6w6wxn.fgyf.lerms.jxufe.edu.cn/kcms/detail/12.1288.f.20210928.0209.002.html>.
- [40] 范柏乃, 盛中华. 新时代我国基层党政干部行政动力的实际测度及激励机制研究——职业理想的中介作用和晋升前景的调节效应[J]. 北京: 管理世界, 2022, (1): 118-138.
- [41] Sirmon, D. G., and M. A. Hitt. Managing Resources; Linking Unique Resources, Management, and Wealth Creation in Family Firms[J]. Entrepreneurship Theory and Practice, 2003, 27, (4): 339-358.
- [42] 米莉, 苗馨. 资源行动演化下动态能力对战略绩效的影响——以亿利集团为例[J]. 大连: 管理案例研究与评论, 2021, (1): 91-110.
- [43] 王扬眉, 吴琪, 罗景涛. 家族企业跨国创业成长过程研究——资源拼凑视角的纵向单案例研究[J]. 上海: 外国经济与管理, 2019, (6): 105-125.
- [44] 苏敬勤, 林菁菁, 张雁鸣. 创业企业资源行动演化路径及机理——从拼凑到协奏[J]. 北京: 科学学研究, 2017, (11): 1659-1672.
- [45] 崔永梅, 李瑞, 曾德麟. 资源行动视角下并购重组企业协同价值创造机理研究——以中国五矿与中国中冶重组为例[J]. 北京: 管理评论, 2021, (10): 237-248.
- [46] 余义勇, 杨忠. 动态情境下企业如何克服组织惰性以实现持续增长? ——基于“情境—认知—行动”分析框架[J]. 北京: 管理世界, 2022, (12): 159-177.
- [47] 贺灿飞. 区域产业发展演化: 路径依赖还是路径创造? [J]. 北京: 地理研究, 2018, (7): 1253-1267.
- [48] 陈喜强, 傅元海, 罗云. 政府主导区域经济一体化战略影响制造业结构优化研究——以泛珠三角区域为例的考察[J]. 北京: 中国软科学, 2017, (9): 69-81.
- [49] 马草原, 朱玉飞, 李廷瑞. 地方政府竞争下的区域产业布局[J]. 北京: 经济研究, 2021, (2): 141-156.
- [50] 田卫东, 王树恩. 区域优势产业集群发展中的政府作用研究[J]. 济南: 山东社会科学, 2010, (11): 103-106.
- [51] 林毅夫, 付才辉, 郑洁. 新结构环境经济学: 一个理论框架初探[J]. 南昌大学学报(人文社会科学版), 2021, (5): 25-43.
- [52] 李海东, 欧阳桃花, 张纯, 等. 从工业遗产到文创产业平台: 资源拼凑理论视角——以景德镇陶溪川为案例[J]. 武汉: 管理学报, 2021, (3): 328-336.
- [53] 张璐, 梁丽娜, 苏敬勤, 等. 破茧成蝶: 创业企业如何突破能力的刚性束缚实现进阶? [J]. 北京: 管理世界, 2020, (6): 189-201.
- [54] 苏敬勤, 刘静. 案例研究规范性视角下二手数据可靠性研究[J]. 武汉: 管理学报, 2013, (10): 1405-1409.
- [55] 张媛, 孙新波, 钱雨. 传统制造企业数字化转型中的价值创造与演化——资源编排视角的纵向单案例研究[J]. 北京: 经济管理, 2022, (4): 116-133.
- [56] 张延平, 郭波武, 王满四. 后发企业跨入高端市场的顾客价值提升路径——基于精益创业能力视角的纵向单案例研究[J]. 北京: 经济管理, 2020, (11): 40-55.
- [57] 蔡莉, 鲁喜凤, 单标安, 等. 发现型机会和创造型机会能够相互转化吗? ——基于多主体视角的研究[J]. 北京: 管理世界, 2018, (12): 81-94.

Resource Situation and Action Logic of Rural Industry Revitalization in Old Revolutionary Base Areas: A Case Study of Ruijin Red Industry Development in Jiangxi Province

LI Xiao-yuan^{1,2}, XU Wei-wei¹, ZHU Tian-yi³

(1. Management Science and Engineering Research Center of Jiangxi Normal University, Nanchang, Jiangxi, 330224, China;

2. Business School of Jiangxi Normal University, Nanchang, Jiangxi, 330224, China;

3. Political Science and Law School of Jiangxi Normal University, Nanchang, Jiangxi, 330224, China)

Abstract: The development of rural industry is the basis and key to promote the overall revitalization of rural areas and achieve common prosperity. To cultivate and expand rural industries, we must highlight the distinctive advantages. The best way to achieve rapid development, poverty eradication and income convergence is to develop industries according to comparative advantages. Red resource is the comparative advantage of rural industry development in old revolutionary base areas. Through practical investigation, it is found that the development of red industry in many old revolutionary base areas is faced with such realistic difficulties as the outflow of labor force and the hollowing out of villages. However, there are also many old revolutionary base areas where the red industry has developed and grown. It has not only formed industrial clusters, but also become an important support to drive farmers to increase income and become rich, and has developed into a truly “excellent characteristic industry”. The red industry not only has the economic characteristics of the general industry, but also has a unique function of red gene inheritance and education. Compared with the development of the general industry, the government intervenes more. Behind the differences in the development of red industry, there must be a corresponding government behavior logic. Based on the concept of resource action, taking the development of Ruijin red industry in the old revolutionary base area of Jiangxi as an example, and according to the analytical framework of “resource situation-resource action-action result”, this paper discusses the behavioral logic of the local government in the old revolutionary base area to develop rural industries under the constraint of resource situation. The research finds that: (1) The government’s action goals and action strategies are constrained by the resource context, that is, in different industrial development stages, the resource context is different, the local government’s action goals are different, and the action strategies they take are also different. (2) With the evolution of rural industries from formation and development to industrial agglomeration, and then to digital transformation, the resource situation creates occasional opportunities, institutional opportunities, strategic opportunities, and technological opportunities respectively. Through the intermediary variables of industry development beliefs, the resource situation affects resource actions, making its action strategies present the evolution of resource dependence, resource patching, resource arrangement, and resource coordination. (3) The action logic of local governments to break through the constraints of resource situation and promote industrial development is as follows. First, the boundary of intervening in industrial development should be different according to the stage of industrial development. The initial stage of the industry is dominated by the government, the stage of the industrial cluster is dominated by the government guiding the market, and the stage of industrial transformation is driven by both the government and the market. Second, the government should determine the creation focus of the resource situation based on the industrial development stage to obtain more development opportunities. The third is that capture the opportunity window timely and accurately, enhance the belief in industrial development constantly, and implement corresponding action strategies. The theoretical contribution of this study lies in proposing the boundary of government intervention in industrial development and deepening the research on the relationship between government and market in industrial development. Based on the concept of resource action, this paper studies the action logic of the government in the development of rural industries, and expands the research on resource based theory. Put forward that the belief of government industry development is the intermediary variable of resource situation affecting government resource action, and explore the internal logic of resource situation affecting government action. This study provides policy suggestions for the old revolutionary base areas to develop excellent characteristic industries based on the comparative advantage of red resources, provides a rational explanation for the differences in the development of rural red industries, and has practical guiding value for the revitalization of rural industries.

Key Words: resource situation; action logic; rural industrial; local government; old revolutionary base areas

JEL Classification: H11, H76, O18

DOI: 10.19616/j.cnki.bmj.2022.12.004

(责任编辑:李先军)